

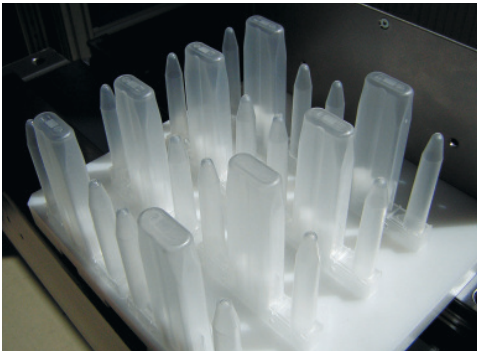

Flexibler Baukasten



Auf der Fakuma werden hoch-automatisiert Pipettenspitzen hergestellt.

AUTOMATION Während der Fakuma wird Waldorf auf einer vollelektrischen Spritzgießmaschine eine Automationslösung präsentieren. Es handelt sich dabei um ein modulares Baukastensystem für die Herstellung von Pipettenspitzen. Dabei werden variabel 8 bis 64 Pipettenspitzen pro Schuss entnommen und in ein intelligentes Carriersystem umgesetzt, das mit beliebig vielen und unterschiedlichen Prüf-, Montage- und Abpackmodulen erweitert werden kann. Die ausgestellte Version ist zur Demonstration der Erweiterungsfähigkeit mit einer 100-%-Prüfstation mit Kameras des Partners Wolf Prüf-systeme ausgestattet. Als Er-

weiterungsmodul hat der Automationsanbieter zum Beispiel Kamera-Prüf-Optionen für verschiedene Seitenansichten, Ausschleußmodule für Fehlteile und Nachbestückung mit Gutteilen, verschiedene Filtermontagen, Palletiermodule, Kavitätensortierung, Abpackmodule in Beutel (gemischt, einzeln nach Kavitäten oder in Kavitätengruppen) oder auch Abpackmodule in Trays im Programm. Das Baukastensystem lässt sich in Reinräumen der Klasse 10000 einsetzen.

KONTAKT

Waldorf Technik, Engen,
Halle B2, Stand 2204

Greiferbau leicht gemacht



Der neue Werkstisch vereinfacht den Greiferbau.

GREIFER SAS Automation kündigt für die Fakuma einen neuen Werkstisch für den Roboter-greiferbau an. Dieser ergonomi-

sche Tisch hat einen kompletten Lagerbereich für Komponenten und Funktionsteile. Zusätzlich hat er ein schwenkbares Schnellwechselsystem, das den Greifer mit seiner Basis-Montageplatte absichert. Somit sind alle Seiten für den Bau des Greifers leicht erreichbar. Die Profile werden in einem separaten Lagergestell sauber aufbewahrt. Der Werkstisch benötigt wenig Platz und ist auch ideal geeignet, um Greifer nachjustieren. Der Tisch ist eine gute Ergänzung zum bisher angebotenen Gestell für Greiferaufbewahrung.

KONTAKT

SAS, Karlsruhe, Halle A3, Stand 3203

Präziser Schnitt

LASERROBOTER Reis adaptiert an seinen Laserroboter vom Typ RV6L-CO₂ den neuen 1000-Watt-Laser von Coherent. Der Roboter eignet sich speziell zum Schneiden von Verbundwerkstoffen oder glas- und kohlefaserverstärkten bzw. dickwandigen Kunststoffen. Die hohe Dynamik und Genauigkeit beim Schneiden und seine bedienerfreundliche Steuerung machen das Schneiden von Bauteilen wie Unterbodenschutz, Dachhimmel, Instrumententafel und anderen Elementen der KFZ-Innen- und Außenverkleidung wirtschaftlicher. Weitere Anwendungsgebiete sind im Bereich der regenerativen Energien zu finden. So können Dachpfannen oder auch Halterungen aus faserverstärkten Kunststoffen für den Einsatz von Solarkollektoren geschnitten werden. Die schlüsselfertige Laserschneidanlage besteht aus dem Laserroboter, der lasersicheren Kabine, dem Drehtisch zur Bauteilzufuhr sowie einer Absaug- und Filter-

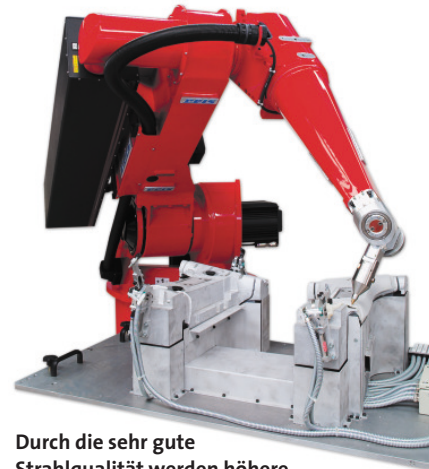

Durch die sehr gute Strahlqualität werden höhere Schnittgeschwindigkeiten erzielt als mit herkömmlichen Lasern der gleichen Leistungsklasse.

anlage. Aufgrund der kompakten Bauweise der Gesamtanlage lässt sich diese als komplette Einheit verschicken und innerhalb kurzer Zeit in Betrieb nehmen. Bauteileaufnahmen und Spannvorrichtungen werden bei Bedarf mitgeliefert.

KONTAKT

Reis, Obernburg,
Halle A5, Stand 5205

Innovativ und flexibel

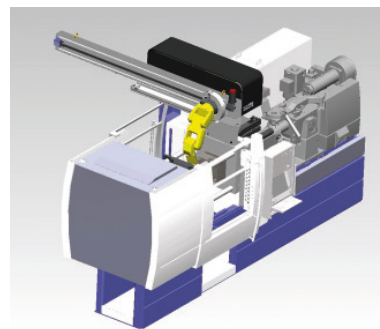

Konzeptlayout des Plasticmate-Roboters in der Spritzgießmaschine

ein simultanes Verfahren aller Achsen mit hoher Dynamik und Präzision aller Anfahrpositionen, innerhalb und außerhalb der Spritzgießmaschine. Die sichere Entnahme von einfachen sowie anspruchsvollen Formteilen wie auch das Handling komplexer Einlegeteile ist kein Problem. Durch die große Bewegungsfreiheit des Roboters eröffnet er dem Anwender vielseitige Möglichkeiten, darunter auch das optimierte Verpacken in Behälter, Trays und Kartongagen.

HANDLINGSYSTEM Mit dem Plasticmate zeigt Robotec Solutions ein Handlingsystem für flexible Anwendungen bei Spritzgießmaschinen. Der kompakte 7-Achsen-Roboter mit niedriger Bauhöhe besteht aus dem leichten und schlanken Industrieroboter Fanuc LR Mate 200iC auf einer Linearachse bis zu 3000 mm Länge. Gegenüber einem konventionellen Linearhandlingsystem ermöglicht dies

vollen Formteilen wie auch das Handling komplexer Einlegeteile ist kein Problem. Durch die große Bewegungsfreiheit des Roboters eröffnet er dem Anwender vielseitige Möglichkeiten, darunter auch das optimierte Verpacken in Behälter, Trays und Kartongagen.

KONTAKT

Robotec Solutions, Seon/Schweiz,
Halle B1, Stand 1004