

Robotec Solutions präsentiert 7-Achs-Roboter

Halle B1, Stand 1004

Mit dem *PlasticMate*® präsentiert *Robotec Solutions* ein innovatives Handlingsystem für universelle und flexible Anwendungen bei Spritzgießmaschinen. Der kompakte 7-Achs-Roboter mit niedriger Bauhöhe besteht aus dem leichten und schlanken Industrieroboter *Fanuc LR Mate 200iC* auf einer Linearachse bis zu 3000 mm. Gegenüber einem konventionellen Linearhandlingsystem ermöglicht dies ein simultanes Verfahren aller Achsen mit hoher Dynamik und Präzision aller Anfahrpositionen, innerhalb und außerhalb der Spritzgießmaschine.

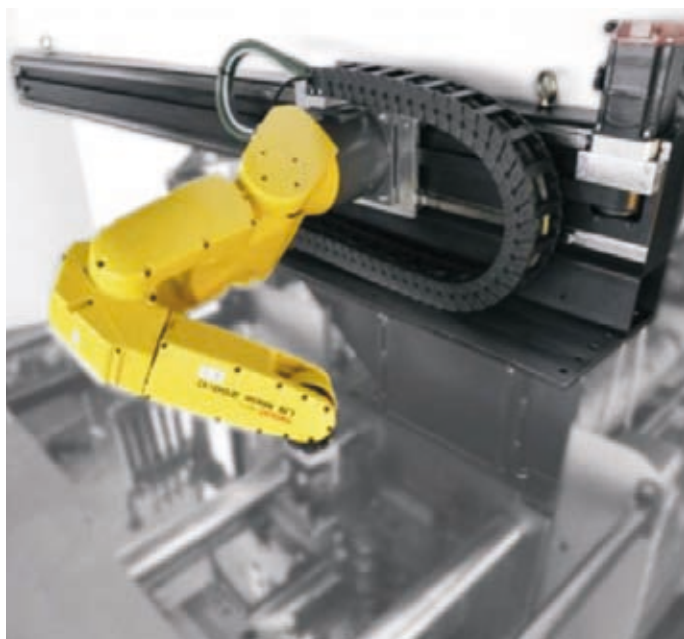

PlasticMate® im Einsatz.
Foto: *Robotec Solutions*

Eine sichere Entnahme von einfachen sowie anspruchsvollen Formteilen ist gewährleistet, wie auch das Handling von komplexen Einlegeteilen. Durch die große Bewegungsfreiheit des *PlasticMate*® ist das optimierte, platzsparende Verpacken in Behälter, Trays und Kartonagen oder das Ablegen von Spritzgießteilen nach spezifischen Mustern und orientierten Stapelbildern gegeben und öffnet dem Anwender vielseitige Möglichkeiten in einer neuen Dimension. Eine Qualitätskontrolle und die optische Teileerkennung durch ein integriertes Kamerasystem basierend auf einer leistungsfähigen Steuerung erhöht zudem die Produktqualität und senkt die Lohnkosten bei der aufwendigen Nacharbeit. Weitere Zusatzfunktionen wie Fügeprozesse, Montage, Entgraten oder Bearbeiten von Bauteilen können durch kundenspezifische Automationslösungen in die Spritzgießzelle integriert werden.

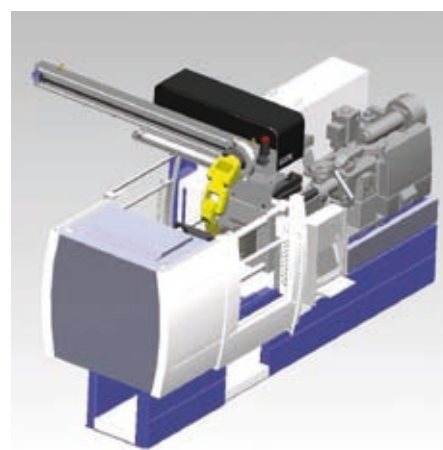

Layout-Konzept der Baugruppe PlasticMate® auf einer Spritzgießmaschine.

Grafik: *Robotec Solutions*

Die einfache Bedienung erfolgt über ein farbiges Touch Panel und das manuelle Verfahren im Achsen- und Koordinatenmodus über Bewegungstasten setzt für den Bediener keine Programmierkenntnisse voraus. Die Steuerung beinhaltet die Applikationssoftware *Plastic Tool* mit Basisprogrammen sowie Funktionalität für Setup, freie Programmierung und Statusdiagnostik. Die Anbindung und Ansteuerung des *PlasticMate*® ist unabhängig vom Maschinenhersteller und standardmäßig mit einer *EuroMap 67*-Schnittstelle, Not-Aus und Fence ausgestattet. Höchste Zuverlässigkeit und einen wartungsarmen Aufbau mit Standardkomponenten wie beispielsweise *Fanuc*-Servomotoren mit Absolutwegmessern macht den *PlasticMate*® zu einem vielseitig einsetzbaren Handlingsystem.

www.plasticmate.ch
www.robotec-ag.com

Reinigungsmaterialien von Ultra Systems

Halle B1, Stand 1116

Auch auf dieser *Fakuma* präsentiert *Ultra Systems* neue Typen von Reinigungsmaterialien. Gemeinsam mit der deutschen Vertretung *Multi Kunststoff*, werden die nachstehend beschriebenen neuen Produkte gezeigt.

Ultra Plast bio-pet Auf Grund der stetig ansteigenden Nachfrage an biologisch abbaubaren Flaschen und Behältern ergab sich die Notwendigkeit ein neues Reinigungsgranulat zu entwickeln, welches so wie der Kunststoff PLA biologisch abgebaut werden kann. So entstand das *Ultra Plast bio-pet*, ein Reinigungsgranulat für Zylinder, Düsen und Heißkanäle, das bis zu 100 % biologisch abbaubar ist. Der aktive Teil, eine Neuentwicklung und Herstellung von *Ultra Systems*, besteht aus vollständig biologisch abbaubaren Bestand-

teilen, die zusammen mit dem natürlichen biologisch abbaubaren Polymer ein Reinigungsgranulat mit sehr guter Reinigungskraft und -wirkung bei gleichzeitiger Umweltschonung ergeben. Sollte ein Recycling des gespritzten Reinigungsmaterials erwünscht werden, so ist das zusammen mit der Neuware möglich.

Ultra Plast Eco-PO Es handelt sich hier ebenfalls um ein neu entwickeltes, den Marktanforderungen gerecht werdendes Reinigungsgranulat für Schnecken, Zylinder und Heißkanäle, einsetzbar auf Spritzgießmaschinen, Extrudern und Blasformmaschinen, das bis zu 70 % biologisch abbaubar ist. Dieses Reinigungsgranulat findet seinen Haupteinsatz bei Polyolefinen (PE, PP) sowie PVC, POM und PS und überall dort, wo *Ultra Plast PO* bereits

eingesetzt wird und werden kann. Dieses neue Produkt weist eine hohe expandierende Schaumkraft auf, die es ermöglicht, auch die schwierigsten Stellen an der Maschine zu erreichen; weiters eine hohe Lösekraft für Farben, schwarze Punkte und sämtliche abgelagerten Materialreste, die sich auf dem Zylinder und der Schnecke befinden. Das Recycling des ausgetragenen Materials ist kompatibel mit Polyethylen und Polypropylen. Es wird eine Mischung bis höchstens 10 bis 15 % mit anderen regenerierten oder reinen Polymeren empfohlen.

Als Ansprechpartner steht die *Handelsagentur Ing. Ch. Vogelsinger* gerne zur Verfügung.

www.haicv.at

www.kunststoff-zeitschrift.at www.kunststoff-zeitschrift.at www.kunststoff-zeitschrift.at www.kunststoff-zeitschrift.at www.kunststoff-zeitschrift.at www.kunststoff-zeitschrift.at
Aktuelle Informationen unter www.kunststoff-zeitschrift.at